

전동지게차

Electric Forklift Truck

SBF-G SERIES

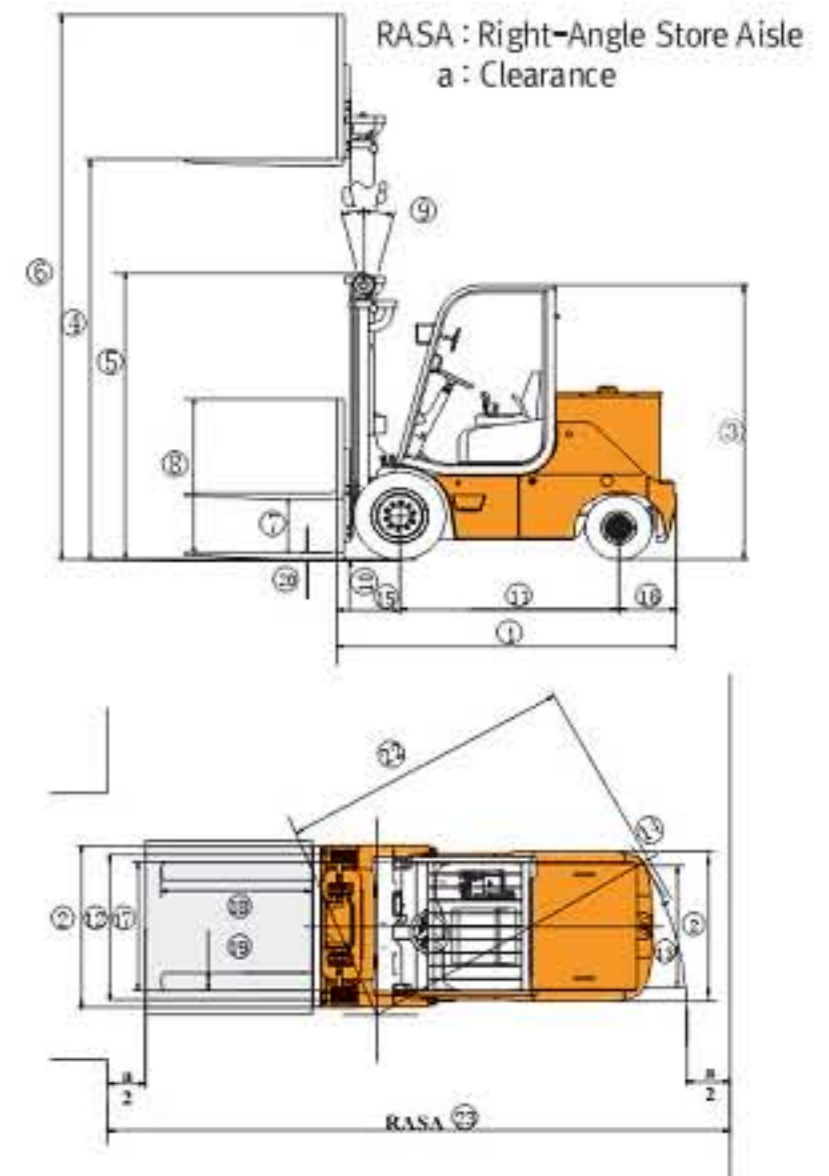

■ SPECIFICATION

항 목		MARK	UNIT	CPD40	CPD45	CPD50		
성능	적재능력		kg	4000	4500	5000		
	하중중심		mm		500			
	포크	최대인상높이	4	mm		3000		
		자유인상높이	7	mm		90		
		상승속도	부하시		mm/sec	300	290	250
			무부하시		mm/sec	490	490	410
	하강속도	부하시		mm/sec		600		
		무부하시		mm/sec		300		
	마스트	규격 (LxWxT)		mm		1070 x 150 x 55		
		틸트각도 (전/후)	9	도		5/10		
최고높이		6	mm	4210	4210	4205		
전고 (포크하강시)		5	mm	2375	2375	2370		
장비	주행속도	부하시	Km/hr	14	13.5	13		
		무부하시	Km/hr	15	14.5	14		
	등판등력	부하시	도 (%)	(16)	(15)	(13)		
	최소선회반경	22	mm	2655	2655	2680		
일반 제원	자체중량 (공차)		kg	6450	6850	7225		
	전장 (포크제외)	1	mm		2750			
	전폭	2	mm	1350/1250	1350/1250	1394/1320		
	전고 (오버헤드가드높이)	3	mm	2290	2290	2285		
	축간거리	전륜	12	mm	1120	1120	1158	
		후륜	13	mm		990		
모타	주행		Kw		18			
	유압		Kw		8.6+13			
батери	전압		V		80			
	용량		AH	600	700	700		
타이어	전륜		-		250-15			
	후륜		-		21 x 8-9			

※ 위 제품의 사양 및 외형은 제품의 성능 향상을 위하여 예고없이 변경될 수 있습니다.